

# TRITHON

## SEPARADOR HIDRODINÁMICO CENTÍFRUGO Y DE MEMBRANA

POLIETILENO

# SIMOP

EQUIPOS PARA EL MEDIOAMBIENTE

*Devolvamos lo mejor a la tierra*

6500

### 1 Descripción

El agua de lluvia recogida tras la escorrentía está cargada de diversos contaminantes, sobre todo en forma de partículas.

Estas partículas generarán sólidos en suspensión (SS), que constituyen el 90% de la contaminación del agua en forma sólida y no disuelta.

Trithon está diseñado para sedimentar partículas sólidas de densidad comprendida entre 2,5 y 3 contenidas en las aguas pluviales y para retener flotantes sólidos de densidad comprendida entre 0,9 y 0,95.

El principio de funcionamiento se basa en la denominada tecnología de hidrociclones, que permite la sedimentación por fuerza centrífuga.

Trithon puede manejar caudales de 5 a 20 L/s, y hasta 25 L/s (125% del caudal nominal) en modo de tratamiento parcial.

La gama consta de dos productos:

- TRITHON5/25 para caudales de 5 a 20 L/s y hasta 25 L/s (125% del caudal nominal) en modo de tratamiento parcial.
- TRITHON3/15 que puede manejar caudales de 3 a 12L/s y hasta 15L/s (125% del caudal nominal) en modo de tratamiento parcial.

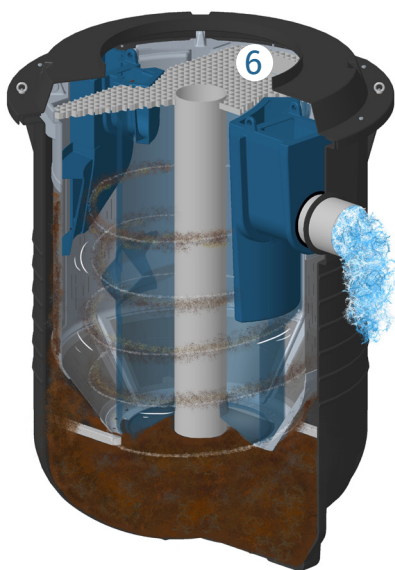
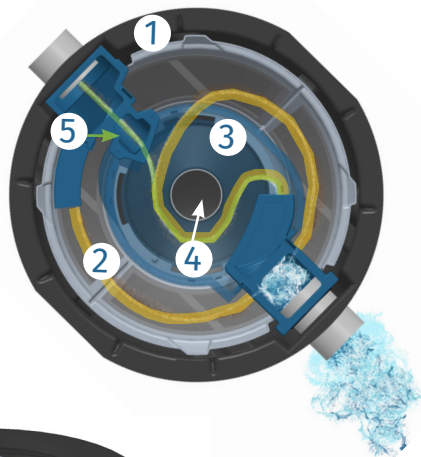

### 2 Funcionamiento

Trithon® está diseñado de forma concéntrica.

- ① Una zona exterior separa los compartimentos de tratamiento por paredes selectivas.
- ② Un primer compartimento por el que el flujo de agua entra tangencialmente en el sistema.
- ③ Un segundo compartimento de acabado
- ④ Un tubo de acceso central a la zona de almacenamiento de lodos (para controlar su volumen y para su extracción).
- ⑤ Trithon® también está equipado con un dispositivo de gestión de desbordamientos que permite el tratamiento parcial en caso de un caudal elevado (entre el 100 y el 125% del caudal nominal)
- ⑥ En la parte superior del equipo se instala una plataforma técnica que permite el mantenimiento y la revisión.

TRATAMIENTO DE AGUAS PLUVIALES

06/2026

### 3 Ventajas

- Tecnología y eficacia ensayada por el laboratorio certificado CSTB.
- La tecnología Trithon ha sido presentada a la ETV, la agencia europea encargada de verificar el rendimiento de las innovaciones tecnologías medioambientales.
- Tratamiento de altas prestaciones: buen rendimiento
- Durabilidad: polietileno resistente a la corrosión.
- Listo para instalar.
- Explotación y mantenimiento sencillos: los lodos y los flotantes se aspiran mediante 2 tubos guía y se incluye un sistema de limpieza con boquillas pulverizadoras.
- Tramex.
- Nivel de entrada de agua es el mismo que el de salida.

### 4 Aplicaciones

- Aparcamientos.
- Carreteras.
- Desguaces.
- Centros de reciclaje.
- Aeropuertos.
- Zonas portuarias.
- Aguas arriba de balsas de retención o infiltración.

### 5 Ensayos y verificaciones

Los ensayos de rendimiento están validados por el CSTB y verificados por el programa de verificación europea ETV.  
 - Rendimiento medio por fracción granulométrica acumulada (con un compartimento de almacenamiento de lodos vacío).

Fracción granulométrica	Caudal (%)	Caudal (%)	Caudal (%)	Caudal (%)	Caudal (%)
	25	50	75	100	125
Caudal (L/s) TRITHON3/15	3	6	9	12	15
Caudal (L/s) TRITHON5/25	5	10	15	20	25
≥ 50µm	91%	78%	67%	59%	54%
≥ 63µm	95%	84%	74%	65%	60%
≥ 75µm	97%	88%	79%	71%	65%
≥ 100µm	99%	94%	89%	81%	75%
≥ 150µm	100%	99%	94%	90%	90%
<b>Rendimiento medio</b>					

- Alimentado al 100%, es decir, al caudal nominal, el rendimiento de retención de flotantes termoplásticos es del 99,9%
- El sistema Trithon sigue teniendo un buen rendimiento incluso cuando el almacenamiento está medio lleno y al 125% del caudal nominal (en modo tratamiento parcial).
- La recirculación del material sedimentado apenas tiene impacto (1.85% en promedio).

#### Opcionales

- RH2/TRIT: Realce para instalar (Ø 600mm, altura 800 mm, recortable hasta 300 mm).
- RCB602-20: repartidor de carga en hormigón prefabricado (solo con el realce RH2/TRIT).
- ANH22/14310-N: Alarma visual y sonda para hidrocarburos con alimentación eléctrica a 230V (1 sola sonda de hidrocarburos posible).
- ANH22/14320: Alarma visual y sonora para hidrocarburos con alimentación eléctrica a 230V (3 sondas posibles: hidrocarburos, fangos y nivel de líquido).
- ANH22/14506: Alarma de hidrocarburos con alimentación solar.
- SNB/14220: Sonda de nivel de fangos (para centralita ANH22/14320 o ANH22/14506).
- CA3/6394/3T/2: Lote de 2 cinchas de anclaje de 3 toneladas (atención prever 2 lotes ya que cada equipo tiene 4 puntos de anclaje).

# TRITHON

## SEPARADOR HIDRODINÁMICO CENTÍFRUGO Y DE MEMBRANA

POLIETILENO

**6500**

### 6 Instalación

Ver el manual de instalación PTRITPE

### 7 Garantía

El equipo tiene una garantía de 20 años.

### 8 Mantenimiento

Aspirar los flotantes.

Vaciar periódicamente el equipo cuando la altura de los lodos en el compartimento de almacenamiento del fondo del equipo sea mayor del 80%.

Limpiar las membranas mediante el sistema de pulverización incluido en el equipo.

Más detalles en las instrucciones de mantenimiento E150.

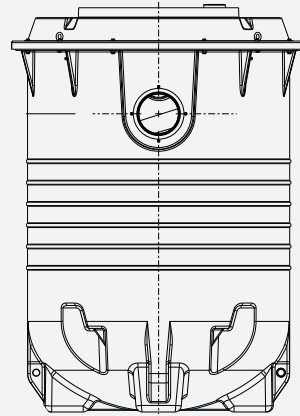
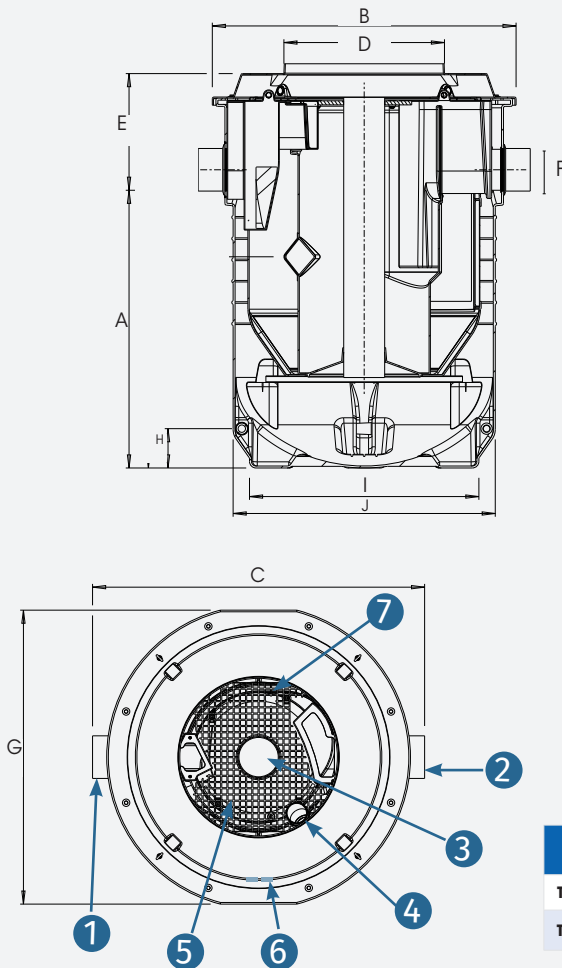

- 1 - Entrada.
- 2 - Salida.
- 3 - Tubo pasante para aspiración de lodos.
- 4 - Tubo pasante para la aspiración de flotantes.
- 5 - Tramex.
- 6 - Prensa estopa para pasar el cable de la sonda de la alarma de hidrocarburos.
- 7 - Conexión al sistema de pulverización en 1 1/2" mediante manguera y adaptador macho 1 1/2", no incluido.

Referencia	A	B Ø	C	D Ø	E	F Ø	G	H	I	J
TRITHON3/15	1550	1554	1757	980	665	200	1494	195	1130	1300
TRITHON5/25	1695	1854	2027	980	712	250	1794	240	1400	1600

Referencia	Rango de caudal	Caudal nominal	Caudal punta	Volumen de almacenamiento de lodos	Volumen de almacenamiento de flotantes	Peso
TRITHON3/15	3 a 15 L/s	12 L/s	15 L/s	240 L	375 L	250 Kg
TRITHON5/25	5 a 25 L/s	20 L/s	25 L/s	725 L	615 L	350 kg